

## GERÄTE FÜR KLEINERE ARBEITEN



Aufweiten von Verbindungen  
Außenseite



Entfernen von losen  
Aststellen



Entfernen von zu weichem, ver-  
wittertem, beschädigtem Holz



**Arbeitet schnell**

**Geringes Gewicht**

**Wenig Geräusch**

**Kompakt**

**Zuverlässig**

**Variable Drehzahl**

**Handlich im  
Gebrauch**

- Für das Aufweiten von offenen Verbindungen, Rissen und Spalten
- Ausfräsen von Aststellen und Harzeinschlüssen
- Entfernen von weichem und geschädigtem Holz

### WICHTIGES ZUBEHÖR



Schaftfräser für Gebrauch innen  
und Kugelkopffräser für außen



Holzzustandmesser CS1



Tasche für den Mini-Profi

## GERÄTE FÜR KLEINERE ARBEITEN

T E C H N I S C H E D A T E N		
MERKMAL	EMPFOHLENE DREHZAHL	ANWENDUNG
Leistung Aufnahme : 500 Watt Abgabe : 300 Watt Spannung : 230 V Stromverbrauch : 2,2 A Frequenz : 50-60 Hz Schutzklasse : II Geräuschpegel CEN/TC255N : 73 dB(A) Gewicht : 1,3 kg Spannfutter : max. 6 mm	5 = 22.000 – Kugelkopf- fräser  6 = 25.000 – Schafffräser	<ul style="list-style-type: none"> <li>Für das Aufweiten von offenen Verbindungen (Kugelkopffräser für Außen- und Schafffräser für Innenanwendungen)</li> <li>Ausfräsen von Aststellen und Harzeinschlüssen</li> <li>Entfernen von weichem und geschädigtem Holz bis auf den gesunden Untergrund</li> </ul>

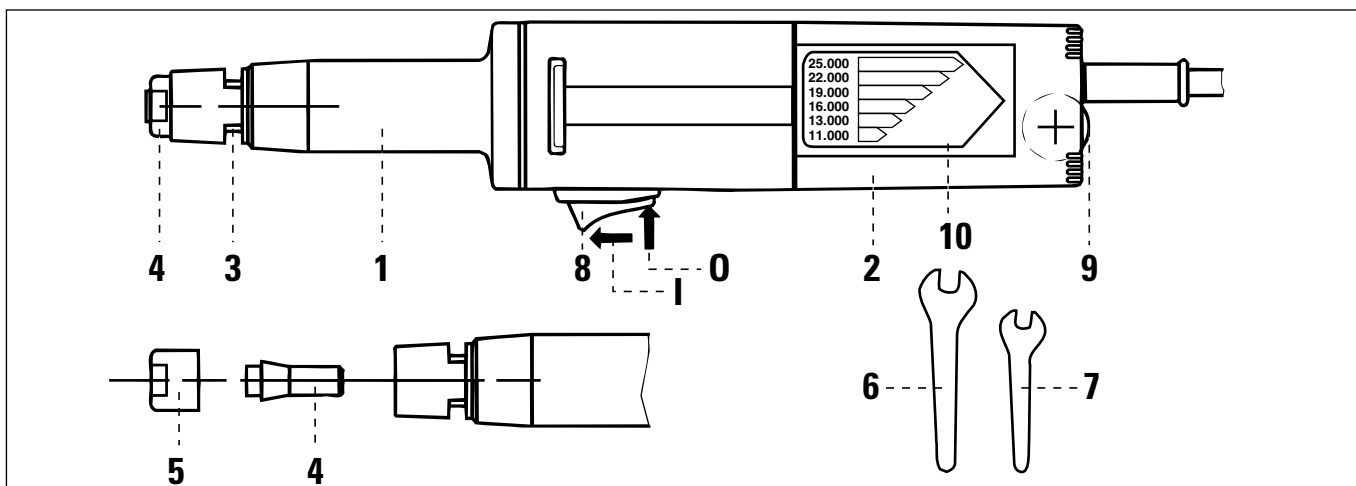

MASCHINENTEILE	STANDARD AUSFÜHRUNG	EMPFEHLUNGEN
<ol style="list-style-type: none"> <li>Hals</li> <li>Motorgehäuse</li> <li>Spindelneck</li> <li>Spannfutter</li> <li>Abdeckmutter</li> <li>Schlüssel 18 mm</li> <li>Schlüssel 14 mm</li> <li>Ein-Aus-Schalter</li> <li>Drehzahlvorwahl</li> <li>Drehzahlanzeige</li> </ol>	<ul style="list-style-type: none"> <li>Mini-Profi</li> <li>Schlüssel 18 mm</li> <li>Schlüssel 14 mm</li> <li>Schafffräser</li> <li>Kugelkopffräser</li> <li>Tragetasche</li> </ul>	<ul style="list-style-type: none"> <li>Vor Gebrauch immer Gebrauchs- und Sicherheitsvorschriften zur Kenntnis nehmen</li> <li>Lassen Sie periodisch eine Instandhaltungskontrolle ausführen, das verhindert unnötige Störungen und erhöht die Sicherheit</li> <li>In Zweifelsfällen immer Kontakt aufnehmen mit dem Regionhändler oder mit Repair Care International B.V.</li> </ul> <p><b>BESONDERHEITEN</b></p> <ul style="list-style-type: none"> <li>Exklusiv hergestellt für Repair Care International B.V.</li> <li>Profi C besitzt noch mehr Möglichkeiten (siehe Dokumentation)</li> </ul>

Obwohl der technische Inhalt dieser Produktinformation mit Blick auf den Stand der Technik mit großer Sorgfalt zusammengestellt wurde, übernimmt Repair Care International B.V. keine Haftung für Unrichtigkeiten, Irrtümer, Satz- oder Druckfehler. Das technische Produktinformationsblatt hat keinen anderen Wert, als das Erteilen unverbindlicher Information.

## REPAIR CARE INTERNATIONAL

Repair Care International B.V.  
 Cartografenweg 34, 5141 MT Waalwijk  
 Postfach 273, 5140 AG Waalwijk  
 Telefon +31 (0)416 650095  
 Fax: +31 (0)416 652024  
 E-mail: salesnl@repair-care.com  
 http://www.repair-care.com

Durch das Erscheinen dieser Produktinformation haben die früheren Ausgaben keine Geltung mehr

Ausgabe Februar 2006  
 Copyright © 2006  
 Repair Care International B.V.  
 Alle Rechte vorbehalten.